

# DIECI



## AGRI MAX



### POHON

Hydrostatické čerpadlo s proměnným průtokem  
Hydrostatický motor: plynulé automatické nastavení  
Elektro-hydraulicky ovládaný zpětný chod  
Elektronický "inching pedál" pro přesné ovládání pohybu  
2 rychlostní mechanická převodovka s řazením za klidu stroje

### POHON (pro VS modely)

Vario systém, hydrostatický pohon  
Elektro-hydraulicky ovládaný zpětný chod  
Režimy jízdy: silniční/nakladač/plazivé rychlosti  
Elektronický "inching" pedál (pracovní spojka)

- 1 Tři druhy režimu jízdy "Vario systém"
- 2 Velký úhel zaklápění a vyklápění pracovního nářadí
- 3 Nové uložení a kryt motoru zabezpečují lepší cirkulaci vzduchu pro chlazení
- 4 Příčné vyrovnávání
- 5 Hbitost, síla, snadná manipulace
- 6 Výhled 360°

### STANDARDNÍ VÝBAVA

Kabina odpružená na silentblocích  
Přídavný hydraulický dvojitý okruh na špičce výložníku  
Zvukově izolovaná uzavřená kabina, homologace ROPS/FOPS, topení s ventilátorem  
Samosvorný diferenciál (45%) na přední nápravě  
Stěrač předního a zadního okna

### VÝBAVA NA PŘÁNÍ

Klimatizace  
Digitální tachometr  
Ochrana skel  
Bezpečnostní zámek  
Předehřev vody  
Vzduchem odpružené sedadlo řidiče  
Světlo na špičce výložníku, světla na střeše kabiny  
Rychloupínání pracovního nářadí  
Rádio

V případě dalších požadavků kontaktujte svého autorizovaného prodejce.

D2014CZ6 / Bez záruky za tiskové chyby a chyby při sazbě. Technické změny vyhrazeny.

MANATECH CZ s.r.o.

Jiřice – ulice Mayo 247 | 396 01 Humpolec  
tel.: 565 534 076 | fax: 565 534 899 | e-mail: manatech@manatech.cz

www.manatech.cz



**MANATECH**

...stroje pro opravdovou práci



# >> Agri MAX

## >> TECHNICKÁ SPECIFIKACE:

SPECIFIKACE	45.8	60.9	60.9 VS	65.8	65.8 VS	70.10
Maximální nosnost (kg)	4500	6000	6000	6500	6500	7000
Maximální dosah (m)	7,90	8,60	8,60	7,70	7,70	9,65
Maximální horizontální dosah (m)	4,45	4,90	4,90	4,20	4,20	5,40
Přesah při maximální výšce (m)	0,3	0,45	0,45	0,6	0,6	0,7
Úhel rotace nosiče nářadí	134°	144°	144°	144°	144°	134°
Trhací síla (daN)	5700	5700	5700	5700	5700	5700
Tažná síla (daN)	7300	7300	7300	7300	7300	7300
Svahová dostupnost	40%	40%	40%	40%	40%	40%
Celková hmotnost nezátíženého stroje (kg)	8800	11100	11100	10900	10900	11400
Maximální rychlost (km/h)**	30*	40	40	40	40	30*

\* na přání 40km/h

\*\* pro kola s maximálním povoleným průměrem

VÝLOŽNÍK	45.8	60.9	60.9 VS	65.8	65.8 VS	70.10
Rychlost pohybu výložníku v sec. (prázdný stroj se standardním čerpadlem)						
Zvedání	15,5 / 11,3	14,89	14,89	14,23	14,23	20,7 / 15,1
Klesání	10,6 / 7,7	9,82	9,82	9,39	9,39	13,6 / 9,9
Vysouvání	8,1 / 5,9	8,66	8,66	7,5	7,5	14,2 / 10,4
Zasouvání	4,5 / 3,3	3,79	3,79	3,28	3,28	5,6 / 4,1
Vyklápění	3,9 / 2,8	3,85	3,85	3,85	3,85	6,4 / 4,6
Zaklápění	2,4 / 1,8	2,57	2,57	2,57	2,57	2,8 / 2,0

Patentovaný systém vyrovnávání polohy pracovního nářadí (hydraulický paralelogram)

PNEUMATIKY	45.8	60.9	60.9 VS	65.8	65.8 VS	70.10
Standard	405/70x20"	18-22.5"	18-22.5"	18-22.5"	18-22.5"	18/22.5"
Na přání	405/70x24"	17,5-25"	17,5-25"	17,5-25"	17,5-25"	

MOTOR	45.8	60.9 (VS), 65.8 (VS) 70.10
Typ	FPT	FPT
Nominální výkon kW (koní)	74(110)	93 (127)
Maximální výkon kW (koní) při ot./min	93 (127) 2200	2200
Druh	4-taktní naftový	
Vstříkování	přímé, mechanické	
Počet a umístění válců	4 válcový, řadový, vertikální	
Objem motoru (cm <sup>3</sup> )	4485	4485
Spotřeba (g/kWh)	230	230
Přepíňovaný s mezichladičem stlačeného vzduchu		
Chlazení chladicí kapalinou		

NÁPLŇ (l)	45.8	60.9 (VS), 65.8 (VS)	70.10
Hydraulický systém (celkem)	155	160	160
Palivová nádrž	105	125	105

HYDRAULICKÝ OKRUH	45.8 70.10	60.9 (VS), 65.8 (VS)
Zubové čerpadlo s maximálním výkonem (l/min)	110/150*	130
Maximální pracovní tlak (bar)	230	230
Na přání		
Čerpadlo s proměnným průtokem (load sensing) (l/min)		160
Maximální pracovní tlak (bar)		250
Hydraulický rozvaděč s joystickem	3 v 1	4 v 1

(\* se zvýšeným výkonem čerpadla)

NÁPRAVY	
Řízené nápravy	2 s koncovými planetovými převody
Řízení	4 kola / krabí chod / 2 kola
Přední náprava	pevná
Zadní náprava	uložena výkyvně
Hydraulické brzdy s posilovačem v olejové lázni na 4 kolech	
Negativní parkovací brzda	



ROZMĚRY (mm)	45.8	60.9	60.9 VS	65.8	65.8 VS	70.10
A/A*	440/480*	395/470*	395/470*	395/470*	395/470*	440
B	1480	1510	1510	1155	1155	1630
C	2600	2800	2800	2800	2800	2950
D	860	1050	1050	1050	1050	1330
E/E*	4000/4050*	4435/4520*	4435/4520*	4435/4520*	4435/4520*	4820
F	4940	5360	5360	5005	5005	5910
G	940	940	940	940	940	940
H/H*	2460/2500*	2495/2570*	2495/2570*	2495/2570*	2495/2570*	2490
I/I*	1910	1920/1975*	1920/1975*	1920/1975*	1920/1975*	1920
L/L*	2310	2390/2420*	2390/2420*	2390/2420*	2390/2420*	2380
M	4080	4550	4550	4570	4570	4730
N	1260	1700	1700	1700	1700	1700
O	3920	4400	4400	4425	4425	4400

\* A\* - E\* - H\* = rozměry závisí na výběru pneumatik

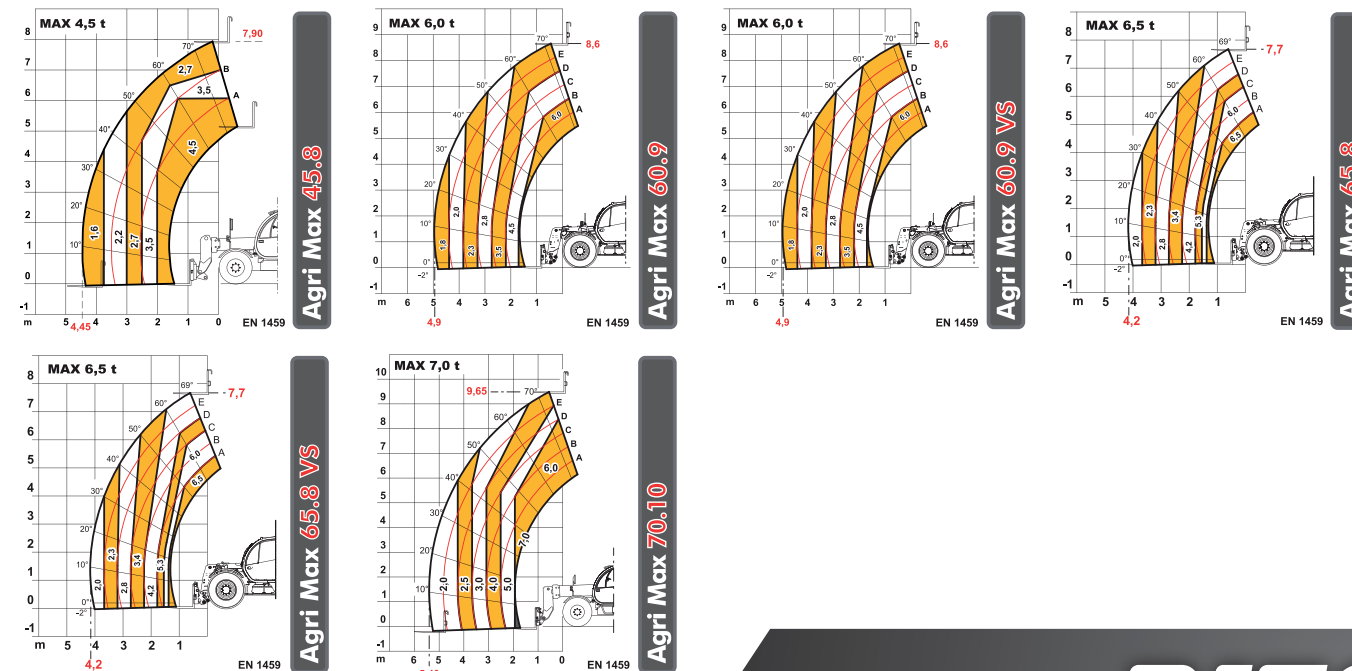
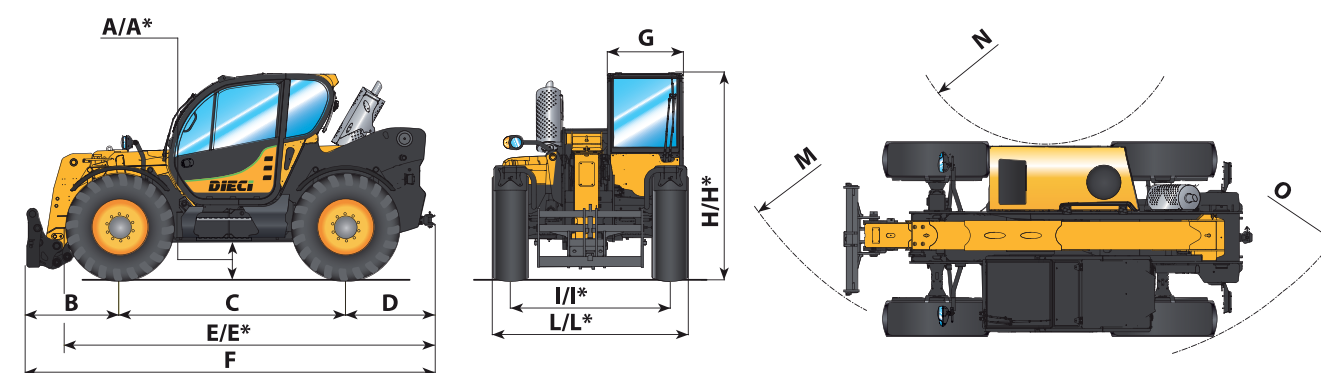

# DIECI