

Baoli KBET 15-18

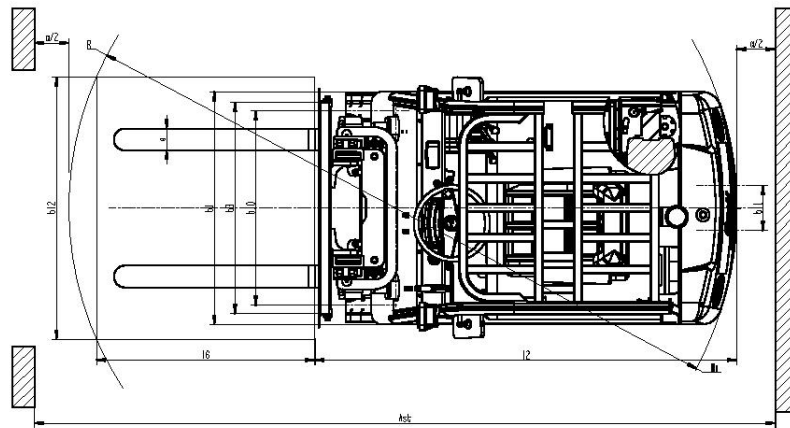

Baoli

1.1	Výrobce		KION BAOLI
1.2	Typové označení výrobce		KBET 18
1.3	Pohon: elektrický, diesel, benzín, LPG		elektrický
1.4	Typ dle obsluhy: manuální, ručně vedený, se stojící obsluhou, se sedící obsluhou, vychystávací		se sedící obsluhou
1.5	Jmenovitá nosnost	Q (t)	1.8
1.6	Vyložení těžiště břemene	c (mm)	500
1.8	Vzdálenost břemene, vzdálenost osy hnací nápravy od paty vidlic	x (mm)	365
1.9	Rozvor náprav	y (mm)	1295
2.1	Vlastní hmotnost	Kg	3260
2.2	Zatížení nápravy s břemenem přední/zadní	Kg	4530/530
2.3	Zatížení nápravy bez břemene přední/zadní	Kg	1500/1760
3.1	Pneu: guma (G), superelastické (SE), vzdušnicové (L), polyurethan (PU)		S/E
3.2	Rozměr pneu, přední		18x7-8
3.3	Rozměr pneu, zadní		16x6-8
3.5	Kola, počet vpředu/vzadu (x = poháněná)		2x/2
3.6	Rozchod kol, vpředu	b10 (mm)	890
3.7	Rozchod kol, vzadu	b11 (mm)	205
4.1	Naklonění zvedacího zařízení/nosiče vidlic dopředu/dozadu	α/β (°)	5/7
4.2	Výška spuštěného zvedacího zařízení	h1 (mm)	2005
4.3	Volný zdvih	h2 (mm)	122
4.4	Zdvih	h3 (mm)	3000
4.5	Výška vysunutého zvedacího zařízení	h4 (mm)	3945
4.7	Výška nad ochranným rámem (kabinou)	h6 (mm)	2015
4.8	Výška sedáku sedadla/výška plošiny pro stojící obsluhu	h7 (mm)	958
4.12	Výška spojky tažného zařízení	h10 (mm)	600
4.19	Celková délka	l1 (mm)	2850
4.20	Délka k patě vidlic	l2 (mm)	1930
4.21	Celková šířka	b1/b2 (mm)	1066
4.22	Rozměry vidlic	s/e/l (mm)	35x120x920
4.23	Nosič vidlic ISO 2328, třída/typ A, B		II A
4.24	Šířka nosiče vidlic	b3 (mm)	968
4.31	Světlost pod zvedacím zařízením, s břemenem	m1 (mm)	120
4.32	Světlost ve středu rozvoru	m2 (mm)	110
4.34.1	Šířka pracovní uličky s paletou 1000 x 1200 příčně	Ast (mm)	3241
4.34.2	Šířka pracovní uličky s paletou 800 x 1200 podélně	Ast (mm)	3441
4.35	Poloměr otáčení	Wa (mm)	1550
4.36	Nejměňší vzdálenost od středu otáčení	b13 (mm)	-
5.1	Rychlost jízdy s břemenem/bez břemene	km/h	13.5/15
5.2	Rychlost zdvihu s břemenem/bez břemene	m/s	0,300/0,470
5.3	Rychlost spouštění s břemenem/bez břemene	m/s	0,480/0,420
5.8	Maximální stoupavost s břemenem/bez břemene	%	20/20
5.10	Provozní brzda		mech/hydr
6.1	Výkon pojezdového motoru S2 60 min	kW	2x6.5
6.2	Výkon zdvihového motoru při S3 15%	kW	16.5
6.4	Napětí baterie / jmenovitá kapacita baterie K5	V/Ah	48 / 505/525/595
6.5	Hmotnost baterie	kg	810~920
6.6	Spotřeba energie dle cyklu VDI	kWh/h	5.5
10.1	Pracovní tlak pro přídatná zařízení	bar	160
10.7	Hladina hluku v místě obsluhy	dB (A)	≤75

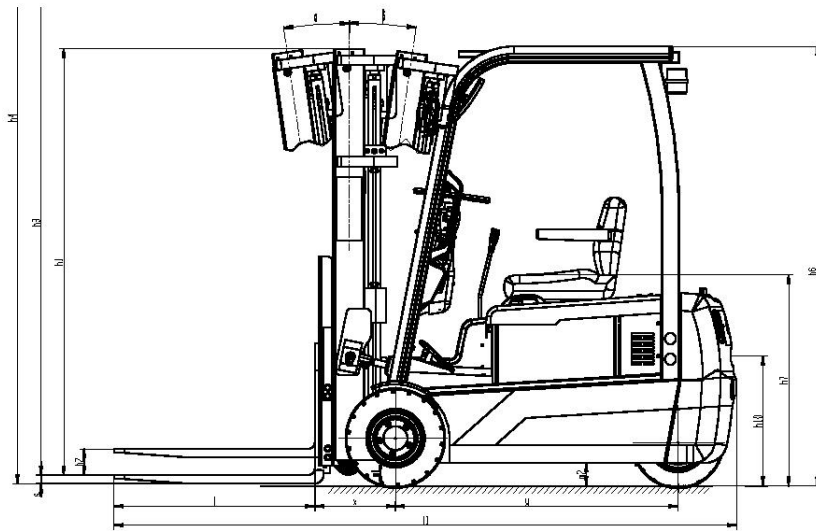

KBET 18

Typ zvedacího zařízení	H3	Zbytková nosnost (kg) - vzdálenost těžiště břemene 500 mm	Zbytková nosnost (kg) - vzdálenost těžiště břemene 500 mm - se bočním posuvem	H1	H4 (mm) s břemenem	H2 (mm) bez břemene	H2 (mm) s břemenem	Naklonění zvedacího zařízení (°) dopředu / dozadu
VM teleskopické	2500	1800	1650	1745	3542	140	140	5/7
	2700	1800	1650	1845	3742	140	140	5/7
	3000	1800	1650	2005	4042	140	140	5/7
	3250	1800	1650	2120	4292	140	140	5/7
	3300	1800	1650	2145	4342	140	140	5/7
	3500	1800	1650	2245	4542	140	140	5/7
	4000	1600	1450	2545	5042	140	140	5/7
VFM duplex	2500	1800	1650	1745	3542	1250	743	5/7
	2700	1800	1650	1845	3742	1350	843	5/7
	3000	1800	1650	2005	4042	1500	993	5/7
	3300	1800	1650	2145	4342	1650	1143	5/7
	3500	1800	1650	2245	4542	1690	1243	5/7
	4000	1600	1450	2545	5042	1890	1543	5/7
VFHM triplex	4000	1500	1350	1940	5042	1400	938	3/5
	4350	1400	1250	2065	5392	1525	1063	3/5
	4500	1400	1250	2115	5542	1575	1183	3/5
	4700	1300	1150	2185	5742	1645	1183	3/5
	4800	1300	1150	2215	5842	1745	1213	3/5
	5000	1200	1050	2315	6042	1775	1313	3/5
	5400	1000	850	2440	6442	1900	1483	3/5
	5500	850	700	2465	6542	1925	1463	3/5
	6000	650	500	2665	7042	2125	1663	3/5

KBET 15-18-20

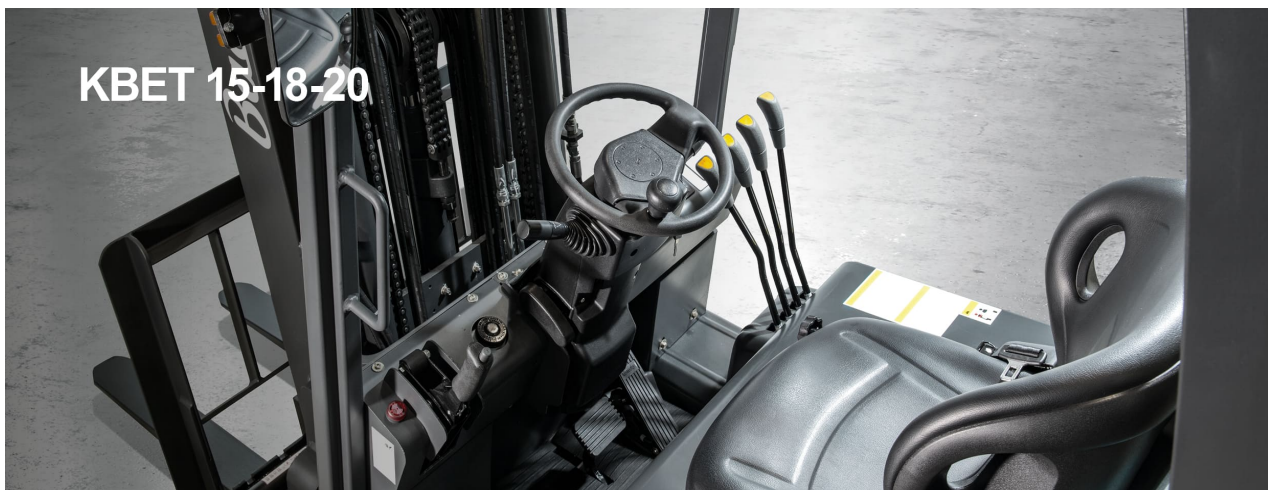

Trojkoľosové elektrické vysokozdvížne vozíky KBET 15-18-20 sú k dispozícii s nosnosťou 1 500, 1 800 a 2 000 kg. Tieto vozíky predstavujú dokonalú syntézu medzi produktivitou a hospodárnosťou používania. Dvojmotorová predná náprava a vysokokvalitná prevodovka zabezpečujú vynikajúcu ovládateľnosť. Systém redukcie rýchlosti v zákrutách znižuje uhly riadenia a znižuje opotrebovanie predných pneumatík. Vysokozdvížne vozíky KBET 15-18-20 zabezpečujú dobrú viditeľnosť vo všetkých smeroch jazdy. Verzie s hmotnosťou 1,5 a 1,8 tony sú vybavené nízkym sedadlom vodiča pre maximálne pohodlie vodičov, ktorí často nastupujú a vystupujú z vozíka. Verzia s hmotnosťou 2,0 tony ponúka zvýšené miesto vodiča na zlepšenie viditeľnosti pri preprave vysokých nákladov. Väčší priestor na batérie zvyšuje

produktivitu a autonómiu. Vysokozdvížne vozíky KBET 15-18-20 vybavené bezúdržbovými kotúčovými brzdami v olejovom kúpeli zaručujú účinné a presné brzdenie. Sú tiež vybavené automatickým elektrickým brzdovým systémom pre väčšiu bezpečnosť jazdy a časť brzdnej energie sa rekuperuje. Hnacie a zdvíhacie motory, ako aj elektronickú riadiacu jednotku vyrába svetový výrobca vysokokvalitných elektronických komponentov. Rámy motorov sú vyrobené z hliníka a poskytujú optimálnu tepelnú účinnosť aj pri záťaži. Hlavné funkcie pohonu sa dajú parametrizovať. Na displeji si vodič môže vybrať medzi profilom so zníženým výkonom na jemnejšiu manipuláciu a silnejším profilom na manipuláciu s dvorom. Konštrukcia vysokozdvížnych vozíkov poskytuje vynikajúci prístup ku všetkým komponentom a uľahčuje operácie údržby.

Technológia

- ✓ AC technológia - bezúdržbová
- ✓ Senzor riadenia a automatické zníženie rýchlosti v zákrute
- ✓ Rekuperačné brzdenie
- ✓ Motory s krytím IP 54
- ✓ Otočná ulička pod 3,4 metra
- ✓ Nastaviteľné výkonnostné nastavenia
- ✓ Robustný stožiar: dvojstupňový, dvojstupňový voľný zdvih, trojstupňový voľný zdvih
- ✓ Pripojený alebo integrovaný bočný posunovač: rýchle nakladanie a vykladanie
- ✓ Vozík na použitie do -25 °C.

Ergonómia a pracovisko

- ✓ Vynikajúca viditeľnosť vo všetkých smeroch jazdy
- ✓ Bočné páčky v štandardnej výbave
- ✓ Digitálny displej zobrazujúci všetky hlavné funkcie vozidla
- ✓ Elektronický volič smeru jazdy
- ✓ Nastaviteľné sedadlo a stĺpik riadenia
- ✓ K dispozícii je polovičná a plná kabína.

